

Kołobrzeg, dnia 18.03.2015

.....
(pieczęć firmowa Zamawiającego)

Sprawa nr 05/2015

SPECYFIKACJA ISTOTNYCH WARUNKÓW ZAMÓWIENIA

na dostawę wyposażenia kawiarni i Sali konferencyjnej
dla SP ZOZ Sanatorium Uzdrowskiego MSW
w Kołobrzegu

Postępowania zostanie przeprowadzone zgodnie przepisami ustawy z dnia 29 stycznia 2004 roku Prawo zamówień publicznych (tekst jednolity Dz. U. 2013r. poz. 907 z późn. zm.).

I. ZAMAWIAJĄCY

Samodzielny Publiczny Zakład Opieki Zdrowotnej Sanatorium Uzdrowskiego Ministerstwa Spraw Wewnętrznych w Kołobrzegu ul. Portowa 22, 78-100 Kołobrzeg, e-mail: sekretariat@msw.kolobrzeg.pl, tel. 94 3544620, fax 94 3544621, KRS 0000006495, REGON 330904944, NIP 671-15-54-411, reprezentowany przez **Dyrektora dr. n. med. Ryszarda Leszczyńskiego**, zwany w dalszej części specyfikacji Zamawiającym, zaprasza zainteresowanych, zwanych w dalszej części specyfikacji Wykonawcami, do uczestnictwa w postępowaniu o zamówienie publiczne na dostawę wyposażenia kawiarni i Sali konferencyjnej.

II. TRYB UDZIELENIA ZAMÓWIENIA

Zamówienie udzielone zostanie **w trybie przetargu nieograniczonego, zgodnie z art. 39 – 46 cytowanej ustawy Prawo zamówień publicznych** o wartości nie przekraczającej równowartości kwoty określonej na podstawie zapisu art. 11 ust. 8 wyżej cytowanej ustawy, liczonej zgodnie z Rozporządzeniem Prezesa Rady Ministrów z dnia 23 grudnia 2014 r. w sprawie średniego kursu złotego w stosunku do euro stanowiącego podstawę przeliczania wartości zamówień publicznych (Dz. U. 2013.1692).

III. OPIS PRZEDMIOTU ZAMÓWIENIA

Przedmiotem zamówienia jest **dostawa** wyposażenia kawiarni i Sali konferencyjnej:

W skład wyposażenia kawiarni wchodzi:

- 6 szt. hokerów (krzesło barowe),
- 36 szt. foteli kubekowych,
- 8 szt. łóż 3- osobowych z wysokim oparciem,
- 24 szt. krzeseł w obiciu jak łożo,
- 12 szt. stołów kwadratowych,
- 8 szt. stołów podłużnych (prostokątnych),

W skład wyposażenia Sali konferencyjnej wchodzi:

- 10 szt. stołów konferencyjnych składanych,
- 30 szt. krzeseł pietrowalnych,
- 10 szt. krzeseł z podłokietnikiem,

na własny koszt i ryzyko własnym lub wdzierżawionym transportem, wraz z wniesieniem, rozładowaniem i montażem w miejscu wyznaczonym przez Zamawiającego, według kodów **CPV: 39.11.30.00-7** – różne siedziska i krzesła, **39.12.12.00-8** - stoły Wspólnego Słownika Zamówień .

Szczegółowy opis przedmiotu zamówienia opisany jest w załączniku nr 1 do SIWZ.

Zamawiający dopuszcza możliwość złożenia ofert równoważnych, jednak pod pojęciem oferty równoważnej rozumie się, ofertę złożoną na przedmiot zamówienia, o lepszych parametrach niż określone w minimalnych wymaganiach, należy te parametry opisać szczegółowo w formularzu ofertowym w rubryce uwagi.

Na Wykonawcy spoczywa obowiązek udowodnienia, że oferowany przedmiot zamówienia jest równoważny.

Zamawiający nie dopuszcza składania ofert częściowych.

Zamawiający nie dopuszcza składania ofert wariantowych.

Zamawiający nie przewiduje aukcji elektronicznej.

Zamawiający nie przewiduje możliwości zawarcia umowy ramowej.

Zamawiający nie przewiduje udzielenia zamówień uzupełniających.

Zamawiający nie dopuszcza rozliczeń w walutach obcych.

IV. TERMIN WYKONANIA ZAMÓWIENIA

Zamówiony sprzęt ma zostać dostarczony do siedziby zamawiającego na koszt i ryzyko Wykonawcy, wraz z wniesieniem, rozładowaniem i montażem w miejscu wyznaczonym przez Zamawiającego w terminie **30 kwietnia 2015r.**

V. WARUNKI UDZIAŁU W POSTĘPOWANIU ORAZ OPIS SPOSOBU DOKONYWANIA OCENY SPEŁNIANIA TYCH WARUNKÓW

1. O udzielenia zamówienia ubiegać się mogą Wykonawcy, którzy:
 - są uprawnieni do występowania w obrocie gospodarczym,
 - nie podlegają wykluczeniu z postępowania o udzielenie zamówienia na podstawie art. 24 ust. 1 i 2 ustawy Prawo zamówień publicznych,
 - dysponują niezbędną wiedzą i doświadczeniem do wykonania zamówienia,
 - dostawa własnym transportem, na swój koszt i ryzyko,
 - znajdują się w sytuacji ekonomicznej i finansowej zapewniającej wykonanie zamówienia,
 - posiadają ubezpieczenie w zakresie odpowiedzialności cywilnej z tytułu prowadzonej działalności gospodarczej, na kwotę nie niższą niż **100.000,00 PLN**.
2. Zamawiający dokona oceny spełniania warunków przez Wykonawców na podstawie załączonych do oferty dokumentów potwierdzających ich spełnianie, wymienionych w punkcie VI. Ocena spełniania warunków przez Wykonawców dokonana zostanie według reguły „spełnia – nie spełnia”.
3. Wykonawca, który nie spełnia warunków udziału w postępowaniu, podlegać będzie wykluczeniu z udziału w postępowaniu.
4. Ofert Wykonawcy wykluczonego uznana zostanie za odrzuconą.

VI. WYKAZ OŚWIADCZEŃ I DOKUMENTÓW, JAKIE MAJĄ DOSTARCZYĆ WYKONAWCY W CELU POTWIERDZENIA SPEŁNIANIA WARUNKÓW UDZIAŁU W POSTĘPOWANIU.

1. Aktualny odpis z rejestru sądowego (KRS), aktualne zaświadczenie o wpisie do Centralnej Ewidencji Informacji i Działalności Gospodarczej w przypadku osób fizycznych prowadzonych działalność gospodarczą, wystawione nie wcześniej niż **6 miesięcy** przed upływem terminu składania oferty w niniejszym postępowaniu.
2. Oświadczenie o spełnianiu warunków przez Wykonawcę, przewidziane w art. 44 ustawy Prawo zamówień publicznych, którego wzór stanowi **załącznik nr 3** do specyfikacji.
3. Aktualne zaświadczenie naczelnika właściwego dla Wykonawcy urzędu skarbowego potwierdzające, że Wykonawca nie zalega z opłatami podatków i opłat lub zaświadczenie, że uzyskał przewidziane prawem zwolnienie, odroczenie lub rozłożenie na raty zaległych płatności lub wstrzymanie w całości wykonanie decyzji w tym zakresie, wystawione nie

wcześniej niż **3 miesiący** przed upływem terminu składania oferty w niniejszym postępowaniu

4. Aktualne zaświadczenie właściwego dla Wykonawcy Zakładu Ubezpieczeń Społecznych lub Kasy Rolniczego Ubezpieczenia Społecznego potwierdzające, że Wykonawca nie zalega z opłaceniem składek na ubezpieczenie zdrowotne lub społeczne lub zaświadczenie, że uzyskał przewidziane prawem zwolnienie, odroczenie lub rozłożenie na raty zaległych płatności lub wstrzymanie w całości wykonanie decyzji w tym zakresie, wystawione nie wcześniej niż **3 miesiący** przed upływem terminu składania oferty w niniejszym postępowaniu.
5. Oświadczenie Wykonawcy dotyczące posiadania niezbędnej wiedzy, doświadczenia oraz potencjału technicznego do realizacji zamówienia na druku stanowiącym **załącznik nr 4** do specyfikacji.
6. Oświadczenie o pozostawaniu przez wykonawcę w sytuacji finansowej i ekonomicznej umożliwiającej wykonanie zamówienia, na druku stanowiącym **załącznik nr 5** do specyfikacji.
7. Odpis (kserokopia) polisy ubezpieczenia w zakresie odpowiedzialności cywilnej o wartości nie niższej niż **100.000 PLN**.

Zamawiający wezwie Wykonawców, którzy w wyznaczonym terminie nie złożą dokumentów potwierdzających spełnianie warunków udziału w postępowaniu, do uzupełnienia tych dokumentów w określonym terminie, w trybie przewidzianym w ustawie Prawo zamówień publicznych, jeżeli ich nieuzupełnienie skutkowałoby unieważnieniem postępowania.

VII. INFORMACJA O SPOSOBIE POROZUMIEWANIA SIĘ ZAMAWIAJĄCEGO Z WYKONAWCAMI ORAZ PRZEKAZYWANIA OŚWIADCZEŃ I DOKUMENTÓW, OSOBA UPRAWNIONA DO KONTAKTU Z WYKONAWCAMI.

1. Wyjaśnienia dotyczące SIWZ udzielane będą z zachowaniem zasad określonych w art. 38 ustawy Prawo zamówień publicznych.
2. Ofertę wraz z załącznikami składa się w formie pisemnej.
3. Oświadczenia, wnioski, zawiadomienia oraz informacje Zamawiający i Wykonawca przekazują pisemnie, faksem, bądź z wykorzystaniem poczty elektronicznej.
4. Numery telefonów, faksu oraz poczty elektronicznej są wskazane w Rozdziale I niniejszej specyfikacji.
5. Do bezpośredniego kontaktu z Wykonawcami i do udzielania wszelkich informacji związanych z przedmiotem zamówienia oraz niniejszą specyfikacją upoważnieni zostali Pani Regina Nowak tel. 943544620 w. 1400, oraz Andrzej Gosek wew. 1500.

VIII. WADIUM

Zamawiający nie warunkuje udziału w postępowaniu wniesieniem wadium.

IX. TERMIN ZWIĄZANIA Z OFERTA

1. Wykonawcy pozostają związani złożonymi ofertami przez okres 30 dni od dnia upływu terminu składania ofert.
2. Wykonawca samodzielnie lub na wniosek Zamawiającego może przedłużyć termin związania z ofertą, z tym, że Zamawiający może tylko raz, co najmniej 3 dni przed upływem terminu związania z ofertą, zwrócić się do Wykonawców o wyrażenie zgody na przedłużenie tego terminu o oznaczony okres, nie dłuższy jednak niż 60 dni.

X. OPIS SPOSOBU PRZYGOTOWYWANIA OFERT

1. Oferta musi być sporządzona w języku polskim na papierze przy użyciu nośników pisma gwarantujących nienaruszalność zapisów.
2. Dokumenty składające się na ofertę sporządzone w języku obcym muszą posiadać tłumaczenie na język polski dokonane przez tłumacza przysięgłego, Zamawiający opierał się

będzie na tekstach tłumaczonych. Brak tłumaczenia może spowodować odrzucenie przez Zamawiającego dokumentu ze skutkami przewidzianymi w ustawie.

3. Odpisy dokumentów muszą posiadać potwierdzenie zgodności z oryginałem dokonane przez Wykonawcę.
4. Oferta winna zawierać formularz ofertowy, którego wzór stanowi **załącznik nr 2** oraz dokumenty wymienione w **Rozdziale VI** niniejszej specyfikacji. W formularzu ofertowym Wykonawca zamówienia określa typ, markę oraz nazwę producenta oferowanego sprzętu.
5. Każdy wykonawca ma prawo do złożenia tylko jednej oferty i może zaproponować tylko jedną cenę.
6. Oferta musi obejmować całość zamówienia. Nie dopuszcza się do składania ofert częściowych.
7. Nie dopuszcza się do składania ofert wariantowych.
8. Wykonawca ponosi wszelkie koszty przygotowania związane z przygotowaniem i złożeniem oferty oraz udziałem w postępowaniu.
9. Formularz ofertowy (**załącznik nr 2**) i inne przewidziane specyfikacją dokumenty, winny być podpisane przez Wykonawcę bądź przez osobę upoważnioną do jego reprezentowania, a strony nie zawierające wymaganego podpisu parafowane.
10. Wszystkie strony dokumentów składających się na ofertę muszą być ponumerowane.
11. Ofertę wraz z pozostałymi załącznikami należy złożyć w trwale zamkniętej i **oznakowanej danymi wykonawcy (np. pieczętka)** kopercie z dopiskiem „**Oferta na dostawę wyposażenia kawiarni i Sali konferencyjnej dla SPZOZ Sanatorium Uzdrowskiego MSW w Kołobrzegu, nie otwierać przed dniem 25 marca 2015 roku godziną 09.00**”.
12. Każda poprawka dokonana w dokumentach oferty musi być parafowana przez osobę upoważnioną do podpisania oferty.
13. Wszelkie elementy oferty nie przygotowane w sposób wyżej opisany nie będą brane pod uwagę przy ocenie oferty.
14. Wszelkie uzupełnienia złożonej oferty, muszą być przygotowane i dostarczone przez Wykonawcę Zamawiającemu w sposób wyżej opisany.
15. Zamawiający poprawi w tekście oferty oczywiste pomyłki pisarskie, niezwłocznie zawiadamiając o tym wszystkich Wykonawców, którzy złożyli oferty.

XI.MIEJSCE I TERMIN SKŁADANIA I OTWARCIA OFERT

1. Ofertę należy złożyć w siedzibie Zamawiającego tj. ul. Portowa 22, 78-100 Kołobrzeg w Sekretariacie Sanatorium w terminie do dnia **25 marca 2015r. do godziny 09⁰⁰**.
2. Ofertę złożoną po terminie Zamawiający zwraca niezwłocznie bez otwierania.
3. Otwarcie ofert nastąpi w dniu upływu składania ofert **o godzinie 09⁰⁵, w siedzibie Zamawiającego pokój 3-113(parter niskiego budynku)**.
4. Otwarcie ofert jest jawne.
5. Bezpośrednio przed otwarciem ofert Zamawiający poda kwotę, jaka zamierza przeznaczyć na realizację zamówienia.
6. Po otwarciu ofert Zamawiający poda nazwy firmy oraz adresy Wykonawców, informacje dotyczące cen ofert, wszystko zostanie odnotowane w protokole otwarcia ofert.
7. Termin i miejsce złożenia ofert dotyczy również ofert przesłanych za pośrednictwem Poczty Polskiej lub innej firmy kurierskiej, w takim przypadku ofertę przygotowaną należy umieścić w kopercie zewnętrznej, która powinna być zaadresowana w następujący sposób: Samodzielny Publiczny Zakład Opieki Zdrowotnej Ministerstwa Spraw Wewnętrznych w Kołobrzegu, ul. Portowa 22, 78-100 Kołobrzeg (Komisja Przetargowa).

XII.OPIS SPOSOBU OBLICZENIA CENY

1. Wykonawca oblicza cenę poprzez przemnożenie wartości cen jednostkowych przez ilość jednostek poszczególnych elementów zamówienia pozostających w zainteresowaniu i wypełnia wszystkie rubryki „Formularza ofertowego” (**załącznik nr 2 do specyfikacji**) wpisując wartość zamówienia cyframi oraz słownie.

2. W przypadku wystąpienia tzw. oczywistej pomyłki rachunkowej w obliczaniu ceny Zamawiający dokonuje poprawek dopuszczalnych i przewidzianych przez ustawę Prawo zamówień publicznych, zawiadamiając o tym wszystkich wykonawców, którzy złożyli oferty.
3. **Cena zaproponowana przez Wykonawcę zamówienia ma charakter stały. Cena oferty zawiera wartość dostarczonego przedmiotu zamówienia, łącznie z jego dostawą, wniesieniem, rozładowaniem i montażem w miejscu wskazanym przez Zamawiającego.**

XIII.KRYTERIA OCENY OFERT

Wszystkie oferty ocenione zostaną na podstawie kryterium:

- a) ceny (C) – 90%
- b) termin realizacji zamówienia (T) – 10%

Oc. – ilość punktów uzyskanych za kryterium ceny

Cb. – cena oferty badanej

Cn. – cena oferty najkorzystniejszej

Cn.

$Oc. = \frac{Cb.}{Cn.} \times 100 \times 90\%$ (waga kryterium)

Cb.

Ot. – ilość punktów uzyskanych za kryterium termin

Tb. – termin oferty badanej

Tn. – termin oferty najkorzystniejszej

Tn.

$Ot. = \frac{Tn.}{Tb.} \times 100 \times 10\%$ (waga kryterium)

Tb.

Termin realizacji zamówienia należy podać w dniach (nie później niż do dnia 30.04.2015r.).

Suma = Oc + Ot

Przetarg wygra ten z Oferentów, którego oferta otrzyma największą ilość punktów.

Zamawiający dokonując obliczeń zastosuje zaokrąglenie wyników do dwóch miejsca po przecinku.

XIV.PROJEKT UMOWY ORAZ INFORMACJA O FORMALNOŚCIACH ZWIĄZANYCH Z JEJ PODPISANIEM

1. Zamawiający zawrze umowę z Wykonawcą zamówienia w terminie nie krótszym niż 5 dni od dnia przekazania informacji o wyborze oferty wszystkim uczestnikom postępowania, nie później jednak niż przed upływem terminu związania z ofertą.
2. Zamawiający nie żąda wniesienia zabezpieczenia należytego wykonania umowy.
3. Projekt umowy:

zawarta w dniur. w Kołobrzegu pomiędzy :

Samodzielnym Publicznym Zakładem Opieki Zdrowotnej Sanatorium Uzdrowskim Ministerstwa Spraw Wewnętrznych w Kołobrzegu z siedzibą przy ul. Portowej 22, 78-100 Kołobrzeg, wpisanym do Rejestru Stowarzyszeń Innych Organizacji Społecznych i Zawodowych, Fundacji oraz Samodzielnych Publicznych Zakładów Opieki Zdrowotnej Krajowego Rejestru Sądowego pod numerem KRS 0000006495 – akta rejestrowe przechowywane są w Sądzie Rejonowym w Koszalinie IX Wydziału Krajowego Rejestru Sądowego, NIP: 671-15-54-411, REGON: 330904944, reprezentowanym przez:

dr n. med. Ryszarda Leszczyńskiego – Dyrektora Sanatorium zwanym w dalszej części umowy „ZAMAWIAJĄCYM”,
a

.....
prowadzącą działalność gospodarczą pod firmą

.....
wpisaną do Centralnej Ewidencji i Informacji Działalności Gospodarczej lub wpisaną do Rejestru Przedsiębiorców Krajowego Rejestru Sądowego pod numerem KRS, akta rejestrowe przechowywane są w
NIP: REGON:
reprezentowanym przez:

.....
zwanym w dalszej części umowy „WYKONAWCĄ”
zwanymi łącznie „STRONAMI”

podstawą zawarcia niniejszej umowy jest wybór Wykonawcy w postępowaniu o udzielenie zamówienia publicznego nr....., prowadzonego w trybie przetargu nieograniczonego, zgodnie z ustawą z dnia 29 stycznia 2004r. Prawo zamówień publicznych (t.j. Dz. U. 2013.907 z późn. zm.).

§1

Wykonawca zobowiązuje się do dostawy wyposażenia kawiarni i Sali konferencyjnej:

W skład wyposażenia kawiarni wchodzi:

- 6 szt. hokerów (krzesło barowe),
- 36 szt. foteli kubełkowych,
- 8 szt. łóż 3- osobowych z wysokim oparciem,
- 24 szt. krzeseł w obiciu jak łóże,
- 12 szt. stołów kwadratowych,
- 8 szt. stołów podłużnych (prostokątnych),

W skład wyposażenia Sali konferencyjnej wchodzi:

- 10 szt. stołów konferencyjnych składanych,
- 30 szt. krzeseł pietrowalnych,
- 10 szt. krzeseł z podłokietnikiem,

określonych w Specyfikacji Istotnych Warunków Zamówienia w załączniku nr 1, który stanowi załącznik do niniejszej umowy.

§2

Strony wyznaczają następujące osoby do kierowania i koordynowania spraw związanych z realizacją niniejszej Umowy :

Zamawiający: Andrzej Gosek – Kierownik Działu Administracyjno - Technicznego

Wykonawca:

§3

1. Wykonawca zobowiązuje się do dostarczenia przedmiotu umowy określonego w §1, w terminie do dnia
2. Wykonawca zobowiązuje się do dostarczenia przedmiotu umowy własnym lub wydzierżawionym transportem, na własny koszt i ryzyko do siedziby Zamawiającego.
3. Wykonawca zobowiązuje się do rozładowania, wniesienia i montażu przedmiotu zamówienia w miejscach wyznaczonych przez Zamawiającego.

§4

1. W przypadku stwierdzenia braków ilościowych lub wad jakościowych w dostawie przedmiotu umowy, Zamawiający zawiadomi o powyższym niezwłocznie Wykonawcę.
2. Zamawiającemu przysługuje prawo odmowy przyjęcia przedmiotu umowy i odstąpienia od umowy lub żądania na wolny od wad w przypadku:
 - a) dostarczenia przedmiotu umowy złej jakości,
 - b) dostarczenia przedmiotu umowy niezgodnego z wymaganymi parametrami technicznymi.
3. Zamawiający ma prawo odstąpić od umowy również w przypadku odmowy dostarczenia przez Wykonawcę przedmiotu umowy wolnego od wad.
4. Dowodem zrealizowania dostawy będzie pisemne potwierdzenie przyjęcia i odbiór przez pracownika Zamawiającego.
5. Datą wykonania przedmiotu umowy jest data odbioru bez zastrzeżeń i uwag.

§5

1. Wykonawca udziela Zamawiającemu gwarancji 24 miesiące na cały przedmiot zamówienia liczone od dnia protokolarnego odbioru przedmiotu umowy.
2. Termin usunięcia wady zgłoszonej w reklamacji Zamawiającego wynosi 3 dni robocze. Termin ten może być przez Zamawiającego przedłużony, jeżeli z uwagi na technologię naprawy niezbędny jest czas dłuższy niż 7 dni.

§6

1. Zamawiający zobowiązuje się zapłacić za przedmiot umowy zgodnie z cenami zaproponowanymi w formularzu ofertowym oferty przetargowej, której odpis stanowi załącznik do niniejszej umowy.
2. Zapłata nastąpi po protokolarnym odbiorze przedmiotu umowy i wystawieniu przez Wykonawcę faktury VAT, w terminie 30 dni od dnia otrzymania faktury na konto Wykonawcy wskazane na fakturze.

§7

1. Strony ustanawiają odpowiedzialność za niewykonanie lub nienależyte wykonanie umowy w formie kar umownych.
2. Wykonawca zapłaci Zamawiającemu kary umowne:
 - a) W wysokości 10% wartości ofertowej netto w przypadku odstąpienia umowy z przyczyn zależnych od Wykonawcy,

- b) W wysokości 0,5% wartości netto ceny określonej w ofercie za każdy dzień opóźnienia w realizacji przedmiotu umowy.
3. Zamawiającemu przysługuję prawo potrącenia naliczonych kar umownych z wynagrodzenia przysługującego Wykonawcy.
 4. Strony zastrzegają sobie prawo dochodzenia odszkodowania uzupełniającego na zasadach ogólnych, jeżeli wartość przewyższa ustaloną umową wysokość kar umownych.

§8

Zamawiającemu przysługuje prawo odstąpienia od umowy w przypadku, gdy Wykonawca przekroczy termin dostawy określony §3 pkt 1 umowy o więcej niż 7 dni. Odstąpienie od umowy nastąpić może w terminie 14 dni od dnia powzięcia przez Zamawiającego informacji o przekroczeniu terminu.

§9

1. Wszelkie zmiany i uzupełnienia niniejszej umowy wymagając dla swojej ważności formy pisemnej pod rygorem nieważności.
2. Niedopuszczalne są zmiany postanowień umowy w stosunku do treści oferty, na podstawie, której dokonano wyboru Wykonawcy.
3. Zmiana umowy dokonana z naruszeniem ust. 2 jest nieważna.

§10

Umowa może zostać rozwiązana w każdym czasie za zgodą obydwu Stron.

§11

W sprawach nieuregulowanych postanowieniami niniejszej umowy mają zastosowanie przepisy ustawy Prawo zamówień publicznych oraz przepisy Kodeksu Cywilnego.

§12

Ewentualne spory mogące wyniknąć z realizacji umowy Strony zobowiązują się rozwiązywać polubownie w razie braku porozumienia spory rozstrzygane będą przez właściwy Sąd dla siedziby Zamawiającego.

§13

Strony przyjmują do wiadomości, iż umowy zawierane w sprawach zamówień publicznych są jawne i podlegają udostępnieniu na zasadach określonych przepisami ustawy z dnia 6 września 2001r. o dostępie do informacji publicznej (t.j. Dz. U. 2014.782 z późn. zm.).

§14

Umowa sporządzona została w 2 jednobrzmiących egzemplarzach po 1 dla każdej ze Stron.

ZAMAWIAJĄCY

WYKONAWCA

XV. Pouczenie o środkach ochrony prawnej.

Wykonawcom i innym osobom przysługują środki ochrony prawnej przewidziane w Dziale VI tj. w art. 179-198g ustawy Prawo zamówień publicznych, jeżeli ich interes prawny w uzyskaniu zamówienia publicznego doznał lub może doznać uszczerbku w wyniku naruszenia przez zamawiającego przepisów cytowanej wyżej ustawy.

*Dyrektor
SP ZOZ Sanatorium Uzdrawiskowego MSW w Kołobrzegu
dr n. med. Ryszard Leszczyński*

Kołobrzeg, dnia 2015r.

.....
(pieczęć firmowa Wykonawcy)

Sprawa nr 05/2015

Załącznik nr 1
(do SIWZ)

SZCZEGÓŁOWY OPIS PRZEDMIOTU ZAMÓWIENIA

Szczegółowa specyfikacja wyposażenia kawiarni i Sali konferencyjnej (mebli) dla SP ZOZ Sanatorium Uzdrowskiego MSW w Kołobrzegu.

1. FOTEL KUBEŁKOWY – 36 szt.

Wykonanie:

- Konstrukcja stelaża – lite drewno bukowe, sosnowe, płyta OSB
- Kolor tapicerki z serii ASTON, tapicerka z gąbki (dokładny kolor zostanie ustalony po wyborze Wykonawcy)
- Nóżki – drewno bukowe, wybarwienie do wyboru (do uzgodnienia)

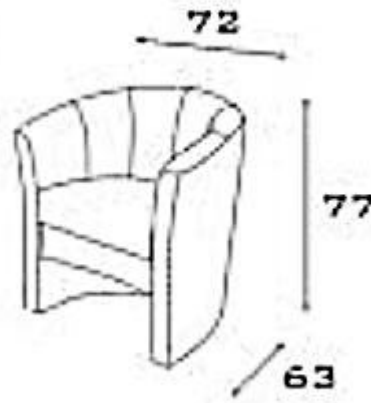

2. KRZESŁO – 24 szt.

Wykonanie:

- Konstrukcja stelaża – lite drewno bukowe, płyta wiórowa
- Kolor tapicerki z serii ASTON, tapicerka z gąbki (w obiciu jak łoże, dokładny kolor zostanie ustalony po wyborze Wykonawcy)
- Nóżki – drewno bukowe, wybarwienie do wyboru (do uzgodnienia)

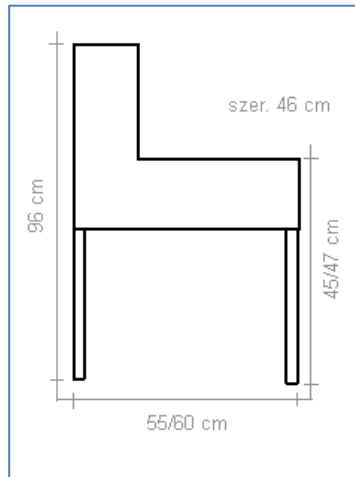

3. ŁOŻA / SOFA – 8 szt.

Wykonanie:

- Konstrukcja stelaża – drewno, płyta OSB
- Kolor tapicerki z serii ASTON, tapicerka z gąbki (dokładny kolor zostanie ustalony po wyborze Wykonawcy)
- Nóżki – drewno bukowe, wybarwienie do wyboru (do uzgodnienia)

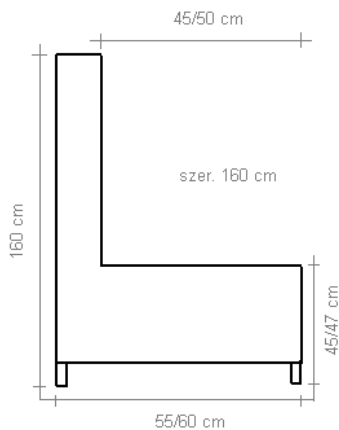

4. HOKER / KRZESŁO BAROWE – 6 szt.

Wykonanie:

- Konstrukcja stelaża – lite drewno bukowe, płyta wiórowa
- Kolor tapicerki z serii ASTON, tapicerka z gąbki (dokładny kolor zostanie ustalony po wyborze Wykonawcy)
- Nóżki – drewno bukowe, wybarwienie do wyboru (do uzgodnienia)

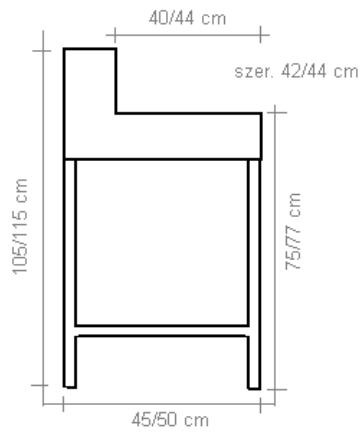

5. Stół kwadratowy do foteli kubelkowych - 12 szt.

Wykonanie:

- Konstrukcja stelaża – lite drewno bukowe, płyta wiórowa
- Nóżki – drewno bukowe, wybarwienie do wyboru (do uzgodnienia)
- Rozmiar 80/80/60



6. Stolik do łoża podłużny – 8 szt.

Wykonanie

- Konstrukcja stelaża – lite drewno bukowe, płyta wiórowa
- Nóżki – drewno bukowe, wybarwienie do wyboru (do uzgodnienia)
- Rozmiar 140/40



7. Krzesło konferencyjne - 30 szt.

Siedzisko i oparcie

Miękkie, tapicerowane siedzisko i oparcie.

- Siedzisko: szkielet wykonany jest z 5-cio warstwowej sklejki bukowej o grubości 6 mm i pokryty jest gąbką
- Oparcie: szkielet wykonany jest z 5-cio warstwowej sklejki bukowej o grubości 7,5 mm i obłożony jest gąbką Oparcie może być również w wersji siatkowej. Polipropylenowa osłona oparcia,
- Kolor do tapicerki uzgodnienia.

Rama

- Stalowa, chromowana lub malowana proszkowo.



- Możliwość składowania w stosie (max. szt.).



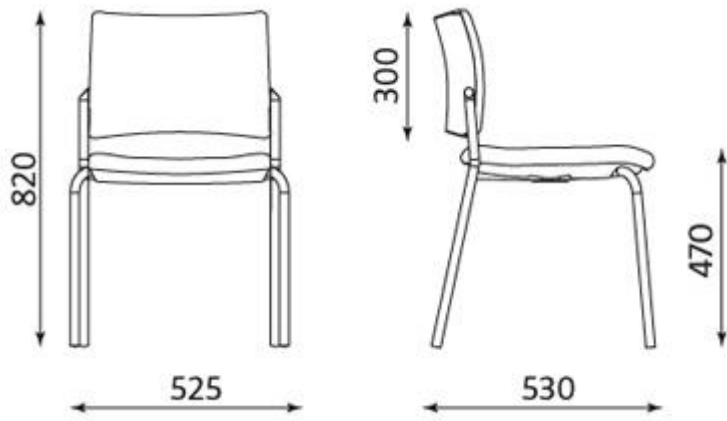

Krzesło z blatem roboczym – 10 szt. – tapicerka i wykończenie j.w.



8. Stół konferencyjny - 10 szt.

Nogi chromowe składane ze specjalnymi wspornikami do piętrowania by nie rysowały się blaty. Kolor blatu biały lub jasny dąb.

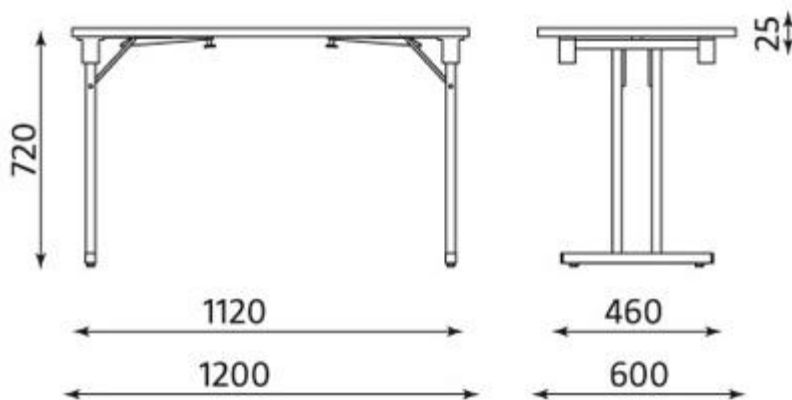

.....
(podpis i pieczęć osoby upoważnionej
do reprezentowania Wykonawcy)

Kołobrzeg, dnia 2015r.

.....
(pieczęć firmowa Wykonawcy)

Sprawa nr 05/2015

**Załącznik nr 2
(do SIWZ)**

FORMULARZ OFERTOWY

Nazwa wykonawcy ¹		Uwagi
Siedziba wykonawcy		
Oddział wykonawcy najbliższy siedziby Zamawiającego		
Adres do korespondencji		
Nr telefonu		
Nr faksu		
Strona www ²		
Adres e-mail ³		
Nr NIP		
Nr REGON		
Nr KRS lub wpisu do Centralnej Ewidencji i Informacji Działalności Gospodarczej		

Zobowiązujemy się do realizacji przedmiotu zamówienia określonego w SIWZ, **w terminie do** (**nie później niż do dnia 30 kwietnia 2015r**) wraz z dostawą do siedziby Zamawiającego, transportem na własny koszt i ryzyko, z wniesieniem, rozładowaniem i montażem w miejscu wyznaczonym przez Zamawiającego.

¹ Nazwa zgodna z zapisem w rejestrze KRS lub wpisem do Centralnej Ewidencji i Informacji Działalności Gospodarczej.

² Jeżeli wykonawca posiada własną stronę.

³ Jeżeli wykonawca posiada pocztę własne konto poczty elektronicznej.

Akceptujemy 30 – dniowy termin płatności za zrealizowaną dostawę, liczony od dnia otrzymania faktury.

Akceptuję projekt umowy i zobowiązuję się do jej zawarcia, w przypadku wyboru naszej oferty, na wymienionych w niej warunkach w miejscu i terminie wyznaczonym przez Zamawiającego.

Do niniejszego formularza załączam komplet dokumentów przewidzianych w SIWZ.

Oferta złożona została na ponumerowanych i podpisanych (ewentualnie parafowanych) stronach.

Jednocześnie informuję, że dane składające się na ofertę zawarte na stronach stanowią tajemnicę przedsiębiorstwa w rozumieniu przepisów ustawy o zwalczaniu nieuczciwej konkurencji i nie mogą być udostępniane innym uczestnikom postępowania, jak i innym osobom i podmiotom.

Lp.	Opis zamawianego sprzętu (przedmiot zamówienia)*	Jednostka miary	Ilość zamawiana	Cena jednostkowa netto	Wartość netto	Stawka VAT	Wartość brutto	Uwagi (producent, nazwa handlowa, parametry)*
1.	Fotel kubełkowy	szt.	36					
2.	Krzeseło	szt.	24					
3.	Łoża / sofa	szt.	8					
4.	Hoker / krzesło barowe	szt.	6					
5.	Stolik kwadratowy do foteli kubełkowych	szt.	12					
6.	Stolik do łoża podłużny / prostokątny	szt.	8					
7.	Krzeseło konferencyjne	szt.	30					
8.	Krzeseło konferencyjne z blatem roboczym	szt.	10					
9.	Stół konferencyjny	szt.	10					
	Razem					x		

Wartość realizowanego zamówienia:

Wartość zamówienia	Brutto
X PLN
Słownie: PLN

.....
(podpis i pieczętka osoby upoważnionej
do reprezentowania Wykonawcy)

Kołobrzeg, dnia2015r.

.....
(pieczęć firmowa Wykonawcy)

Sprawa nr 05/2015

**Załącznik nr 3
(do SIWZ)**

O ś w i a d c z e n i e

do postępowania o zamówienie publiczne
na dostawę wyposażenia kawiarni i Sali konferencyjnej dla
SPZOZ Sanatorium Uzdrowskiego MSW w Kołobrzegu

Oświadczam, że spełniam warunki udziału w postępowaniu o zamówienie publiczne na dostawę wyposażenia kawiarni i Sali konferencyjnej dla SP ZOZ Sanatorium Uzdrowskiego MSW w Kołobrzegu położonego przy ul. Portowej 22, w rozumieniu **art. 44 ustawy Prawo zamówień publicznych z dnia 29 stycznia 2004 roku (t.j. Dz. U. 2013.907 z późn. zm.)**.

.....
(podpis i pieczęć osoby uprawnionej do
reprezentowania Wykonawcy)

Kołobrzeg, dnia 2015r.

.....
(pieczęć firmowa Wykonawcy)

Sprawa nr 05/2015

**Załącznik nr 4
(do SIWZ)**

O ś w i a d c z e n i e

do postępowania o zamówienie publiczne
na dostawę wyposażenia kawiarni i Sali konferencyjnej dla
SPZOZ Sanatorium Uzdrowskiego MSW w Kołobrzegu

Oświadczam, że posiadam niezbędną wiedzę, doświadczenie oraz potencjał techniczny do realizacji zamówienia na dostawę wyposażenia kawiarni i Sali konferencyjnej dla SPZOZ Sanatorium Uzdrowskiego MSW w Kołobrzegu w rozumieniu **ustawy Prawo zamówień publicznych z dnia 29 stycznia 2004 roku (t.j. Dz. U. 2013. 907 z późn. zm.)**.

.....
(podpis i pieczęć osoby uprawnionej do
reprezentowania Wykonawcy)

Kołobrzeg, dnia 2015r.

.....
(pieczęć firmowa Wykonawcy)

Sprawa nr 05/2015

**Załącznik nr 5
(do SIWZ)**

O ś w i a d c z e n i e

do postępowania o zamówienie publiczne
na dostawę wyposażenia kawiarni i Sali konferencyjnej dla
SPZOZ Sanatorium Uzdrowskiego MSW w Kołobrzegu

Oświadczam, że pozostaję w sytuacji finansowej i ekonomicznej umożliwiającej realizację zamówienia na dostawę wyposażenia kawiarni i Sali konferencyjnej dla SPZOZ Sanatorium Uzdrowskiego MSW w Kołobrzegu w rozumieniu **ustawy Prawo zamówień publicznych z dnia 29 stycznia 2004 roku (t.j. Dz. U. 2013.907 z późn. zm.)**.

.....
(podpis i pieczęć osoby uprawnionej do
reprezentowania Wykonawcy)